



Zahara 50 - 125 4T

Euro 4 Használati

utasítás

Előszó

Köszönjük, hogy a KEEWAY termékét választotta. A motorozás egy nagyon izgalmas sport, de mielőtt útra kelne, kérjük tanulmányozza figyelmesen ezt az útmutatót.

Ez az útmutató leírja a jármű helyes használatát, az üzemeltetését, szerviz ciklusokat, karbantartási eljárást, egyéb fontos tudnivalókat. Bármilyen kérdése van, kérje a műszaki osztályunk segítségét. Csapatunk küldetése a vásárló tökéletes kiszolgálása. Az Ön járműve apró részletekben eltérhet a leírásban szereplőtől, mert termékeinket folyamatosan fejlesztjük. Köszönjük megértését.

Kérjük, figyelmesen olvassa el a kezelési leírást, és tartsa be az abban foglaltakat. A kezelési utasítást tartsa mindig a jármű mellett. Amennyiben eladja a járművet a Kezelési leírást is mellékelje.

A helyes üzemeltetés

Biztonságos motorozás

1. A személyi és járműsérülések elkerülése érdekében gondosan tanulmányozza a "Használati útmutatót".
2. Ezt a járművet csak megfelelő engedéllyel vezetheti.
3. Sérülések elkerülése érdekében viseljen élénk színű ruházatot, motoros csizmát, védőszemüveget, és tartson kellő követési távolságot.
4. Tartsa be a KRESZ szabályait
5. Legyen tekintettel a többi járműre, figyelmesen hajtson föl alárendelt útról, és legyen körültekintő a parkolóban.
6. Mindig két kézzel fogja a kormányt, valamint győződjön meg róla, hogy Ön és utasa biztonságosan helyezkedik el.
7. Átalakítás, módosítás, az eredeti design megváltoztatása a garancia elvesztését vonja maga után.
8. Ne érintse meg a forró kipufogót.

FIGYELEM

A sofőrnek kötelező a bukósisak, a védőszemüveg, a cipő és a kesztyű használata.

Az utasnak a bukósisak viselése kötelező.

A motorozás alatt a kipufogó forróvá válik, ezért használjunk olyan cipőt, amely védi a lábunkat a megégéstől.

Tilos olyan ruhákat viselni motorozás alatt, amelyek akadályoznak a könnyű vezetésben.

Biztonság:

1. Ha őrizetlenül hagyja a járművet, győződjön meg róla, hogy a kormányzárát bekapcsolta, és a kulcsot eltávolította a zárból.
2. Biztonságos helyen parkolja le a járművet.
3. Egy kiegészítő pótzár használata mindenképpen ajánlott.

Bal oldal

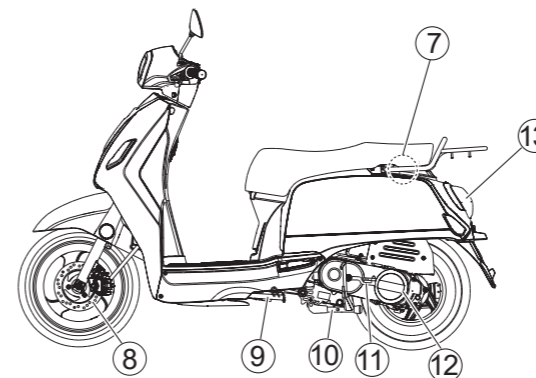

Jobb oldal

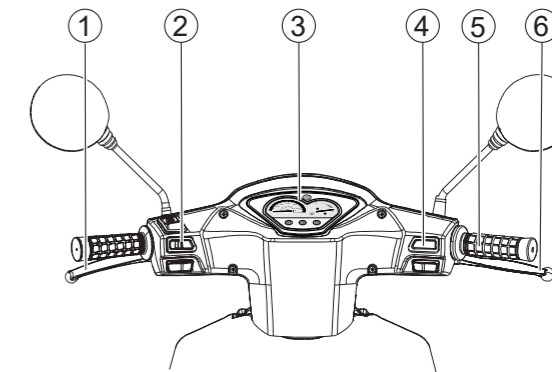
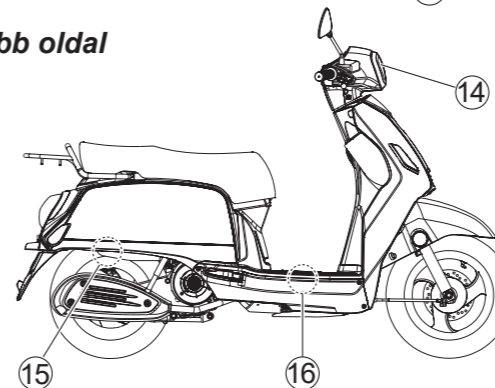

- | | |
|------------------------|--------------------|
| ① Hátsó fékkar | ⑨ Oldaltámasz |
| ② Bal kormánykapcsoló | ⑩ Középállvány |
| ③ Műszerfal | ⑪ Berugókar |
| ④ Jobb kormánykapcsoló | ⑫ Variátorfedél |
| ⑤ Gázmarkolat | ⑬ Hátsó lámpa |
| ⑥ Első fékkar | ⑭ Első lámpa |
| ⑦ Üzemanyagtank | ⑮ Lengéscsillapító |
| ⑧ Elsőfék | ⑯ Akkumulátor |

Azonosítók



Alvázsám:

Motorszám:

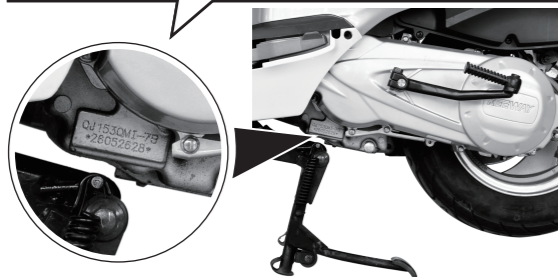

Megjegyzés

Az alváz- és motorszámot a jármű nyilvántartásánál használják. Amikor alkatrészt rendel, vagy speciális szervizre van szüksége, az alváz- és motorszám segít a pontosabb beazonosításban.

Gyújtáskapcsoló

“” A motor és a visszajelzők nem működnek. A kulcsot ki lehet venni.

“” A motor és a visszajelzők működnek. A lámpák világítanak. A kulcsot nem lehet kivenni.

“” **Kormányzár**
Fordítsa el kormányt teljesen balra. Forgassa el a kulcsot irányba. Rögzítse a kormányt. Vegye ki a kulcsot.

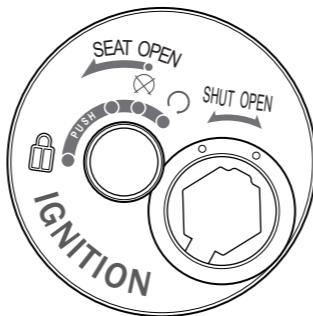

Ülésnyitás:

Helyezze a kulcsot a gyújtáskapcsolóba, majd forgassa az óramutató járásával ellentétes irányba a "SEAT OPEN" állásba, és hajtsa fel az ülést.

Lopásgátló:

Illessze a mágneses fedélhez a kulcs hátulját, és kapcsolja "SHUT" vagy "OPEN" állásba a kulcslyuk bezárásához vagy megnyitásához.

Megjegyzés

Soha ne forgassa el a kulcsot menet közben, mivel ez balesetet okozhat.

MŰSZERFAL

1. IRÁNYJELZŐ

A visszajelző villog ha be van kapcsolva az irányjelző.

2. TELJES KM SZÁMLÁLÓ

A teljes kilométer számláló mutatja a motor futásteljesítményét km-ben.

3. SEBESSÉGMÉRŐ

A jármű aktuális sebességét mutatja km/h-ban.

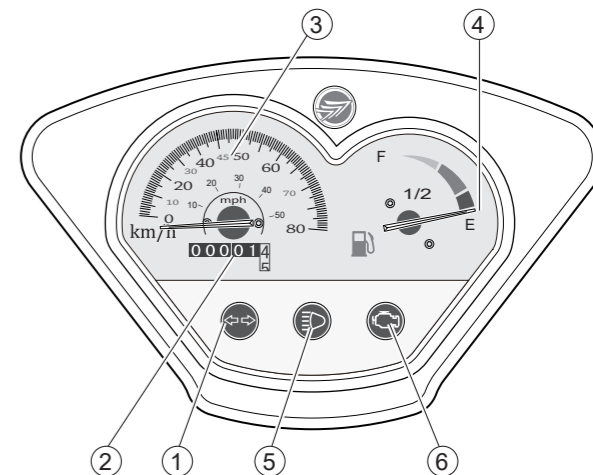

4. ÜZEMANYAGSZINT JELZŐ

Az üzemanyagszint jelző mutatja az üzemanyag mennyiségét.

5. TÁVOLSÁGI FÉNYSZÓRÓ

A visszajelző világít, ha a távolsági fényszóró be van kapcsolva.

6. MOTORHIBA VISSZAJELZŐ

Ez a visszajelző lámpa akkor világít, ha a motor vagy más járművezérlő rendszer hibát észlel. Ha a visszajelző lámpa folyamatosan világít, forduljon a legközelebbi Keeway szervízhez.

KORMÁNY

Bal oldal



Jobb oldal

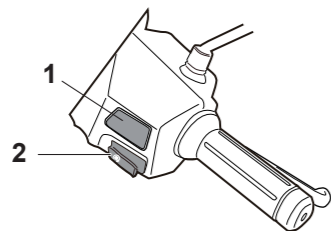

1. Motor leállító kapcsoló
2. Indító gomb

Fényváltó kapcsoló

Nyomja a gombot pozícióba a távolsági fény bekapcsolásához. Bekapcsolt állapotban a kijelzőn lévő visszajelző is bekapcsol. Nyomja a gombot helyzetbe a tompított fény visszakapcsolásához.

Irányjelző kapcsoló

Nyomja a gombot irányba a bal oldali irányjelzéshez. Nyomja a gombot irányba a jobb oldali irányjelzéshez.

FIGYELEM

Kapcsolja be az irányjelzőt sávváltásnál vagy irányváltásnál. Induláskor kapcsolja fel a lámpákat.

Kürt gomb

Nyomja meg a gombot kürt használatához.

Motor leállító gomb

Ha a kapcsoló helyzetben van és a gyújtás be van kapcsolva, a motor indítható.

Ha a kapcsoló helyzetben van a motor nem indítható.

Megjegyzés

Normál körülmények között a kapcsolónak pozícióban kell lennie. Vészhelyzet esetén használja ezt a kapcsolót. Például balesetnél vagy gyújtáskapcsoló problémánál.

Indító gomb

Ha a gyújtáskapcsoló 'ON', állásban van, húzza be valamelyik fékkart és nyomja meg a gombot a motor indításához.

Első fékkar

Húzza be a kart az elsőfék használatához.

Hátsó fékkar

Húzza be a kart a hátsófék használatához.

Gázmarkolat

A gázmarkolatot a motor fordulatszámának változtatására használja (gyorsítás, lassítás). Gyorsításkor maga felé húzza, lassításkor pedig ellenkező irányba fordítsa.

Berugókar

A berugókar a motor bal oldalán található. Állítsa a motorkerékpárt középállványra, forgassa a kulcsot ON állásba és indítsa el a motort a berugókar segítségével.

Megjegyzés

A motor beindulása után győződjön meg róla, hogy a berugókar visszatért alapállapotba.

Üzemanyagtank

A tanksapka kinyitásához forgassa el az óramutató járásával ellentétes irányba a tanksapkát. Lezáráshoz forgassa el az óramutató járásával megegyező irányba a tanksapkát.



⚠ FIGYELEM

Tankolás előtt állítsa le a motort, és győződjön meg róla, hogy senki nem ül a járművön. Soha ne tankoljon nyílt láng mellett vagy dohányzás közben. Ne töltsen túl az üzemanyagtartályt. Tankolás közben ügyeljen arra, hogy a töltőpisztolyt pontosan behelyezze az üzemanyagtartályba. Tiszta, száraz, puha rongyval törölje le a kifolyt üzemanyagot, mivel az károsíthatja a festett vagy műanyag alkatrészeket.

Javasolt üzemanyag:
95 vagy magasabb
oktánszám
Üzemanyagtank kapacitás:
5 L

Lengéscsillapító

| |
|------------------------|
| Meghúzási nyomaték |
| Felső csavar: 37-44N.m |
| Alsó csavar: 22-29N.m |

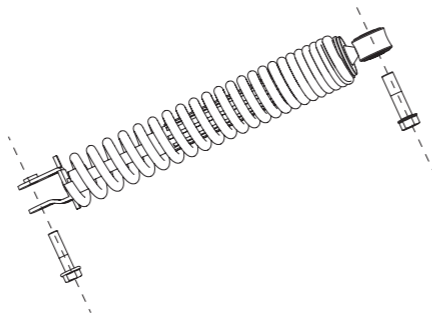

SZERSZÁMTÁSKA

A szerszámtáska az ülés alatt található. A szerszámok használatával alapvető javításokat és beállításokat végezhet szükség esetén.

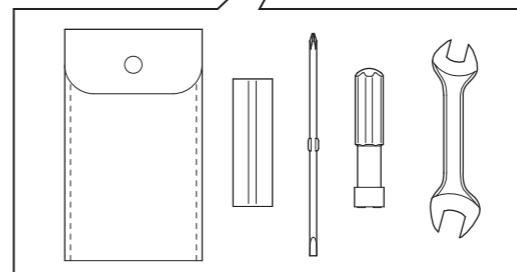
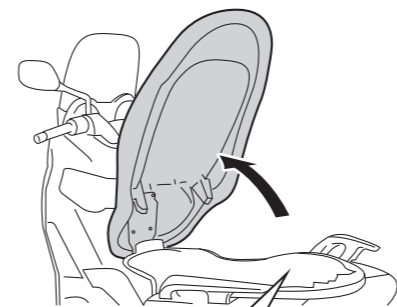

Hajtómű

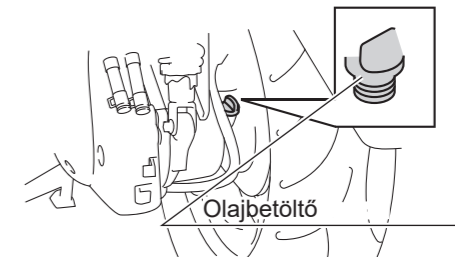

Hajtómű olaj API GL-4 SAE85W/90

Olaj kapacitás: **Zahara 50 ccm** 0.1L
Olaj kapacitás: **Zahara 125 ccm** 0.12±0.01L

Az első 1000 km-en ne használja maximális teljesítményen a motorkerékpárt

💡 Megjegyzés

300 kilométerenként ellenőrizze a hajtóműolaj tisztaságát. Ellenőrizze az olajsintet indulás előtt.

Minden elindulás előtt ellenőrizze a járművet, hogy az biztonságosan működjön. Mindig kövesse az a kézikönyvben leírt ellenőrzési és karbantartási előírásokat.

Figyelem

Ne üzemeltesse a járművet, ha bármilyen problémát észlel. Ha a probléma nem orvosolható az ebben a kézikönyvben leírt eljárásokkal, akkor forduljon a legközelebbi Keeway szervízhez.

Kérjük ellenőrizze az alábbiakat indulás előtt.

| TÉTEL | ELLENŐRZÉS |
|-------------------------|--|
| Üzemanyag | <ul style="list-style-type: none"> • Ellenőrizze az üzemanyagszintet. • Ellenőrizze az üzemanyagvezetékeket. |
| Dobfék 50 ccm | <ul style="list-style-type: none"> • Ellenőrizze a működést. • Ellenőrizze a fékpofák kopását. |

| TÉTEL | ELLENŐRZÉS |
|------------------|---|
| Tárcsafék | <ul style="list-style-type: none"> • Ellenőrizze a működést. • Ellenőrizze a fékbetétek kopását. • Ellenőrizze a fékfolyadék szintjét. • Ellenőrizze nincs e szivárgás. |
| Gázmarkolat | <ul style="list-style-type: none"> • Ellenőrizze az akadálytalan mozgást. • Ellenőrizze a holtjátékot. • Ellenőrizze nincs e sérülés. |
| Motorolaj | <ul style="list-style-type: none"> • Ellenőrizze az olajszintet. • Ellenőrizze nincs e olajszivárgás. |
| Gumik és kerekek | <ul style="list-style-type: none"> • Ellenőrizze a légnyomást. • Ellenőrizze a gumik állapotát. • Ellenőrizze nincs e szakadás, repedés. |
| Fékkarok | <ul style="list-style-type: none"> • Ellenőrizze az akadálytalan mozgást. |

| TÉTEL | ELLENŐRZÉS |
|---|--|
| Oldaltámasz Középtámasz | <ul style="list-style-type: none"> • Ellenőrizze az akadálytalan mozgást. |
| Visszajelző lámpák, Kapcsolók, lámpák | <ul style="list-style-type: none"> • Ellenőrizze a megfelelő működést. |

VEZETÉSI TANÁCSOK

A motor indítása

- ① Fordítsa a kulcsot "ON" állásba.
- ② Húzza be az első vagy hátsó fékkart.
- ③ Nyomja meg az indító gombot.

FIGYELEM

Ne járassa a motort zárt térben, és ne hagyja felügyelet nélkül a motort ha jár a motor.

Megjegyzés

Ne pörgesse a motort üres állásban, mert a motor túlmelegszik és károsítja a belső alkatrészeket.

Gyorsítás, lassítás



A sebesség növeléséhez forgassa a gázmarkolatot (a) irányba. A sebesség csökkentéséhez forgassa a gázmarkolatot (b) irányba.

Fékezés

Fékezéskor engedje vissza a gázmarkolatot (b) alaphelyzetbe és használja egyszerre mind az első mind a hátsó féket.

FIGYELEM

Veszélyes csak az első fék vagy a hátsó fék használata, ami a motorkerékpár elcsúszását vagy az irányítás elvesztését okozhatja. Legyen óvatos és a féket megfelelően használja, ha nedves úton vagy kanyarban halad.

Parkolás

Mindig sík felületre parkolja le a motorkerékpárt ahol nem akadályozza a forgalmat.
Zárja le a kormányzárat, és vegye ki a kulcsot.

KARBANTARTÁS

Az alábbiakban található a tervezett karbantartási idő táblázat. A vizsgálati, kenési és speciális karbantartást az alábbi táblázat szerint kell elvégezni. A biztonság kedvéért forduljon a legközelebbi Keeway szervízhez a karbantartások elvégzéséhez.

FIGYELEM

A nem megfelelő vagy hibás karbantartás növelheti a sérülés vagy halál kockázatát.

Megjegyzés

Az ellenőrzéseket minden évben végre kell hajtani, kivéve ha helyette a kilométeres karbantartást végzik el.

KARBANTARTÁSI TÁBLÁZAT

| MEGNEVEZÉS | ELLENŐRZÉS | KM ÓRA ÁLLÁS | | | | | |
|---------------------|--|--------------|--------------------|--------------------|---------------------|------------------|----------------------|
| | | 1000 Km | 4000 Km 3 hónap | 7000 Km 6 hónap | 10000 Km 9 hónap | 13000 Km 1 év | 16000 Km 15 hónap |
| Üzemanyagrendszer | • Ellenőrizze az üzemanyagcsöveket. | | ● | | ● | | |
| Gyújtógyertya | • Ellenőrzés, tisztítás. • Csere. | | ● | | ● | | |
| Szelepek | • Ellenőrzés/beállítás. | ● | | ● | | ● | |
| Levegőszűrő | • Ellenőrzés/tisztítás/csere. | ● | ● | ● | ● | ● | ● |
| Tárcsafék | • Ellenőrizze a működést. Ellenőrizze a fékfolyadék szintet. • Ellenőrizze/cserélje a fékbetéteket. | ● | | ● | | ● | |
| Dobfék 50 ccm | • Ellenőrizze/cserélje a fékpofákat. | | | ● | | ● | |
| Kerekek | • Ellenőrizze nincsenek e sérülések. | ● | ● | ● | ● | ● | ● |
| Gumik | • Ellenőrizze nincsenek e sérülések. • Ellenőrizze a kopáshatárt. • Ellenőrizze a légnyomást. | ● | ● | ● | ● | ● | ● |
| Váz rögzítések | • Ellenőrizze hogy az anyák, csavarok megfelelően vannak e meghúzva. | ● | | ● | | ● | |
| Első fékkar tengely | • Kenje meg szilikonzsírral. | ● | ● | ● | ● | ● | ● |

| MEGNEVEZÉS | ELLENŐRZÉS | KM ÓRA ÁLLÁS | | | | | |
|----------------------------------|---|--------------|--------------------|--------------------|---------------------|------------------|----------------------|
| | | 1000 Km | 4000 Km 3 hónap | 7000 Km 6 hónap | 10000 Km 9 hónap | 13000 Km 1 év | 16000 Km 15 hónap |
| Hátsó fékkar tengely | • Kenje meg szilikonzsírral. | ● | ● | ● | ● | ● | ● |
| Oldal támasz Közép támasz | • Ellenőrizze az akadálytalan működést. | ● | ● | ● | ● | ● | ● |
| | • Kenje meg szilikonzsírral a tengelyt. | ● | ● | ● | ● | ● | ● |
| Első villa | • Ellenőrizze a működést és az olajszivárgást. | ● | ● | ● | ● | ● | ● |
| Lengéscsillapító | • Ellenőrizze a működést és az olajszivárgást. | ● | ● | ● | ● | ● | ● |
| Motorolaj | • Csere. | ● | ● | ● | ● | ● | ● |
| | • Ellenőrizze az olajszintet. | ● | ● | ● | ● | ● | ● |
| Olajszűrő | • Tisztítás. | ● | | | ● | | |
| Első és hátsó féklámpa kapcsolók | • Ellenőrizze a működést. | ● | ● | ● | ● | ● | ● |
| Kábelek | • Ellenőrizze nincs e szakadás, sérülés.. | ● | ● | ● | ● | ● | ● |
| Gázmarkolat, bowdenek | • Ellenőrizze a holtjátékot. | ● | ● | ● | ● | ● | ● |
| | • Szükség esetén állítsa be a bowdeneket. | ● | ● | ● | ● | ● | ● |
| Lámpák, visszajelzők | • Ellenőrizze a működést. | ● | ● | ● | ● | ● | ● |
| | • Állítsa be a lámpát. | ● | | | ● | | |
| Megjegyzés | A légszűrőbetétet gyakrabban kell kicserélni, ha a járművet különösen nedves vagy poros környezetben használja. | | | | | | |

GYÚJTÓGYERTYA ELLENŐRZÉS

Tisztítsa/cserélje ki a gyújtógyertyát a karbantartási táblázatban feltüntetett időszakonként. Állítsa be a gyújtógyertya elektróda hézagát 0,7 ~ 0,8 mm közé.

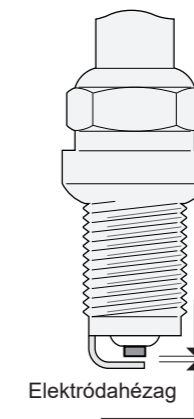

| |
|--|
| <p>Típus</p> <p>Zahara 50 NGK CR6HSA</p> <p>Zahara 125 TORCH A7RTC</p> <p>Elektródahézag</p> <p>0.7 - 0.8mm</p> |
|--|

MOTOROLAJ

A motorolaj szintjét ellenőrizni kell minden egyes indulás előtt.

Az olajat és az olajszűrőbetétet a karbantartási táblázat szerinti időközönként ki kell cserélni.

OLAJSZINT ELLENÖRZÉS

Gyakran ellenőrizze az olajsintet, és cseréltesse a karbantartási táblázat előírása alapján. Indítsa be a motort, hagyja járni néhány percig, majd állítsa le. Várjon néhány percet.

1. A középállványon álló motorból csavarja ki a nivópálcát és törölje szárazra.
2. Helyezze vissza a nivópálcát (de ne csavarja be).
3. Húzza ki a nivópálcát ellenőrizze, hogy a jelölt alsó és felső szint között van-e az olaj.
4. Csavarja vissza a nivópálcát majd húzza meg.

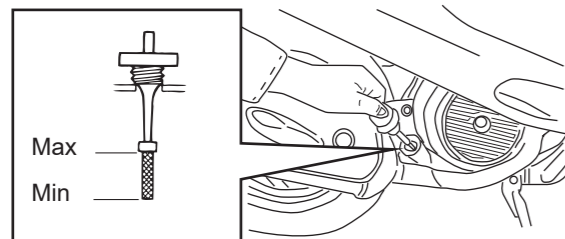

Akkumulátor

Ellenőrizze az akkumulátorsaruk épségét, tisztaságát szükség esetén tisztítsa meg a sarukat. Soha ne fordítsa meg az akkumulátor kábeleit. Vegye ki az indítókulcsot, mielőtt fel vagy le csatlakoztatja a kábeleket.

Ha a motorkerékpárt hosszabb ideig nem használja vegye ki az akkumulátort, és tárolja száraz, hűvös helyen. Ellenőrizze a töltöttség szintjét legalább havonta egyszer, hogy megakadályozza az akkumulátor lemerülését. Soha ne csatlakoztassa az akkumulátor kábeleit járó motornál.

Akkumulátor típus:

Zahara 50

12V3Ah (YTX4L-BS)

Zahara 125

12V6Ah (YTX7A-BS)

Motorolaj:

API SH vagy feletti, SAE
10W40

Kapacitás

Zahara 50 0.6 L ± 0.05 L

Zahara 125 0.95 L ± 0.05 L

LEVEGŐSZŰRŐ

A légszűrőbetétet gyakrabban kell kicserélni, ha a járművet különösen nedves vagy poros környezetben használja.

LÉGSZŰRŐBETÉT CSERE

1. Helyezze a járművet a középállványra.
2. Távolítsa el a légszűrő fedelét.
3. Vegye ki a légszűrőbetétet.
4. Helyezzen be egy új légszűrőbetétet a légszűrő házba. Tegye vissza a légszűrő fedelet.

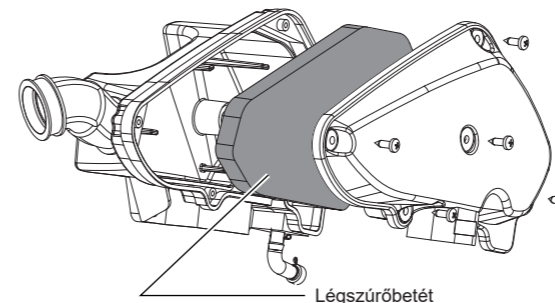

FÉKFOLYADÉK

Előírt fékfolyadék
DOT 4

⚠ FIGYELEM

Ha a fékfolyadék szemmel vagy bőrrel érintkezik bő vízzel mossa le, és szükség esetén forduljon orvoshoz.

Ellenőrizze a fékfolyadék tartályban lévő mennyiséget. Szükséges esetén töltsse fel a megadott szintre.

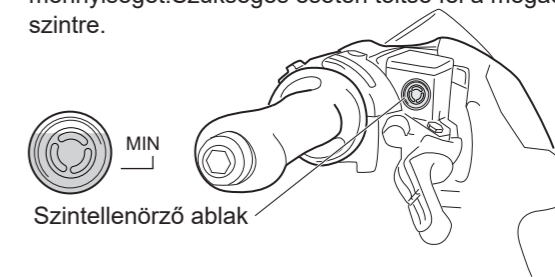

FÉKBETÉT ELLENŐRZÉS

Az első fékbetétek kopását ellenőrizni kell az időszakos karbantartási és kenési táblázatban megadott időközönként.

Mindegyik fékbetét kopásjelzővel van ellátva, amely lehetővé teszi a fékbetét kopásának ellenőrzését a fék szétszerelése nélkül.

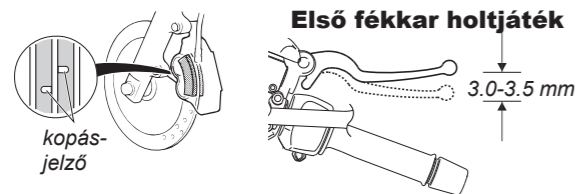

Hátsó fékkar holtjáték (Zahara 50)

Forgassa a hátsó fékbowden állítóanyáját a hátsó fék holtjáték beállításához.



KOMBINÁLT FÉKRENDSZER (CBS) Zahara 125

A motorkerékpár háromdugattyús első és egydugattyús hátsó féknyereggel rendelkezik. Az első fékkart húzva a rendszer csak az első féknyereg két külső dugattyúját aktiválja. A fékpedál használatakor a rendszer először a hátsó féknyereg dugattyúját aktiválja. Ha a fékfolyadék nyomása a hátsó fékhengerben 0,1 mpa-ig növekszik, a CBS lehetővé teszi hogy a nyomást az első féknyereg középső dugattyújára átvigye. Ez a kialakítás elősegíti, hogy ha csak a hátsó féket alkalmazza, az első kerék is a megfelelő fékerőt biztosítja, de nem blokkolja a kereket.

A teljes fékhatás érdekében mind az első, mind a hátsó féket egyidejűleg használja. Az CBS nem védi meg a vezetőt minden lehetséges veszélytől, és nem helyettesíti a biztonságos vezetési gyakorlatot. Legyen tisztában az CBS működtetésével és korlátozásával. A vezető felelőssége, hogy megfelelő sebességgel haladjon a különböző útfelület és időjárási körülmények között.

GÁZMARKOLAT HOLTJÁTÉK

A gázmarkolat holtjátékának 3,0-5,0 mm között kell lennie. Rendszeresen ellenőrizze a holtjátékot, és szükség esetén állítsa be.

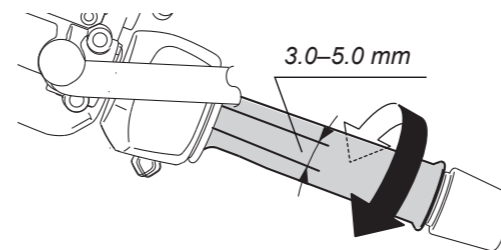

BIZTOSÍTÉK/IZZÓ ELLENŐRZÉS

Izzócserénél ügyeljen arra hogy megfelelő értékű izzót használjon. A nagy teljesítményű izzó növelni fogja az áramköri rendszer terhelését, ami hibákat okozhat

Zahara 50

| | |
|----------------|-----|
| Fő biztosíték | 20A |
| ECU biztosíték | 10A |
| Fő relé | 10A |

Zahara 125

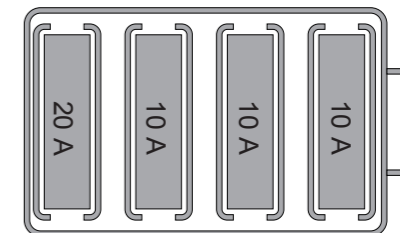

▲ FIGYELEM

Soha ne használjon az ajánlottól eltérő paraméterű biztosítékot! A nem megfelelő biztosíték használata károsíthatja az elektromos rendszert, ill. tüzet okozhat. Mindig igazolt minőségű biztosítékot használjon, és sose próbálja felújítani a már sérültet!

Zahara 50

| | |
|--------------------|--------------|
| Kürt | 12V 3A |
| Első izzó | 12V 35 / 35W |
| Irányjelző | 12V 10W |
| Helyzetjelző első | 12V LED |
| Helyzetjelző hátsó | 12V 5W |
| Hátsó izzó | 12V 21W |

Zahara 125

| | |
|--------------------|-------------|
| Első lámpa | 12V 35W/35W |
| Irányjelző | 12V 10W |
| Rendszám világítás | 12V 5W |
| Helyzetjelző | 12V LED |
| Hátsó lámpa | 12V 21/5W |

GUMIK

A megfelelően beállított guminyomás kellő stabilitást és hosszú élettartamot biztosít a motorkerékpárnak és a guminak. Ellenőrizze rendszeresen és szükség esetén állítsa be. Minden indulás előtt ellenőrizze a gumik nyomását, profilmélységét.

Guminyomás

A túl alacsony guminyomás gyors kopást idéz elő és rossz hatással van a vezetési stabilitásra. A túl magas guminyomás csökkenti a gumiabroncs és a talaj közötti érintkezési felületet ezáltal elcsúszást is okozhat. A guminyomást az alábbi tartományban kell tartani.

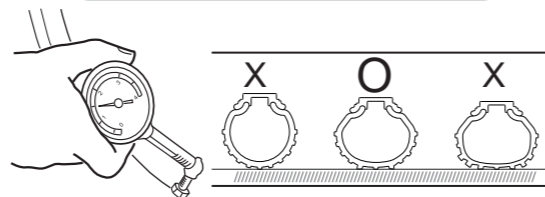
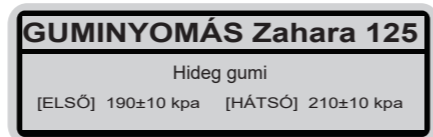
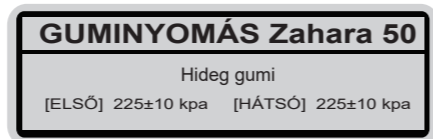

TÁROLÁS

Mielőtt a járművet hosszabb időre leállítaná pl. téli leállítás végezze el az alábbi műveleteket:

- Tisztítsa meg minden szennyeződéstől.
- Engedje le az üzemanyagot.
- Öntsön a kicsavart gyújtógyertya furatán keresztül 20cm³ olajt a hengerbe.
- Helyezze vissza a gyújtógyertyát.
- Szerelje ki az akkumulátort és tegye száraz helyre.
- Védelemként takarja le a járművet.

Üzembehelyezés hosszabb állás után

- Tisztítsa meg a járművet.
- Helyezze vissza az akkumulátort, miután ellenőrizte annak üzemképességét.
- Amennyiben szükséges töltsse fel!
- Töltsse fel az üzemanyag tartályt.
- Ellenőrizze a motorolaj szintjét, szükség esetén töltsse fel.

MŰSZAKI ADATLAP (Zahara 50)

Méret és súly

| | |
|--------------------|---------|
| Hossz | 1840 mm |
| Szélesség | 690 mm |
| Magasság | 1150 mm |
| Tengelytáv | 1270 mm |
| Száraz tömeg | 101 kg |

Motor

| | |
|----------------------------|------------------------------|
| Típus | 1 hengeres/4 ütemű/légűtéses |
| Model | 137QMB-3A |
| Furat x Löket | ø37×46.4 mm |
| Hengerűrtartalom | 50 ccm |
| Maximum teljesítmény | 2.3kW/6500 r/min |
| Maximum nyomaték | 3.8N.m/5500 r/min |
| Gyújtás | TLI |
| Sűrítési arány | 13:1 |

Fék

| | |
|----------------|--------|
| Elsőfék | Tárcsa |
| Hátsófék | Dob |

Gumi

| | |
|------------------|----------|
| Első gumi | 90/90-12 |
| Hátsó gumi | 3.50-10 |

Üzemanyag

| | |
|-----------------------|----------------------------|
| Üzemanyagtank | 5L |
| Üzemanyag típus | 95 vagy magasabb oktánszám |

MŰSZAKI ADATLAP (Zahara 125)

Méret és súly

| | |
|--------------------|---------|
| Hossz | 1840 mm |
| Szélesség | 690 mm |
| Magasság | 1150 mm |
| Tengelytáv | 1270 mm |
| Száraz tömeg | 107 kg |

Motor

| | |
|----------------------------|------------------------------|
| Típus | 1 hengeres/4 ütemű/légűtéses |
| Model | 153QMI-7A |
| Furat x Löket | ø52.4×57.8 mm |
| Hengerűrtartalom | 125 ccm |
| Maximum teljesítmény | 6kW/7500 r/min |
| Maximum nyomaték | 8.4N.m/6500 r/min |
| Gyújtás | TLI |
| Sűrítési arány | 9.5:1 |

Fék

| | |
|----------------|--------|
| Elsőfék | Tárcsa |
| Hátsófék | Tárcsa |

Gumi

| | |
|------------------|----------|
| Első gumi | 90/90-12 |
| Hátsó gumi | 3.50-10 |

Üzemanyag

| | |
|-----------------------|----------------------------|
| Üzemanyagtank | 5L |
| Üzemanyag típus | 95 vagy magasabb oktánszám |